



LIGNE DE CALIBRAGE ET D'ACCROCHAGE DE SAUCISSES ENTIÈREMENT AUTOMATIQUE

Données de performance:

- Jusqu'à 2.500 portions/minute pour les boyaux artificiels et collagéniques
- Jusqu'à 1.000 portions/minute pour les boyaux naturels (le rendement dépend de la longueur / du poids / du produit / de la qualité du boyaux)
- Plage de calibres: 13-50 mm
- Longueur des portions: à partir de 25 mm
- Longueur du tube de torsion: 430 mm ou 530 mm
- Longueur du système de suspension: 330 cm

PRODUCTION INDUSTRIELLE DE SAUCISSES AVEC LA TECHNOLOGIE DE TORSIONNEMENT ET DE SUSPENSION REX

REX
TECHNOLOGIE

La technologie de torsionnement et de suspension de REX-Technologie est synonyme de flexibilité maximale. Le procédé est innovant avec une productivité et une flexibilité maximales pour tous les types de saucisses. Que vous traitiez des boyaux naturels, artificiels ou collagéniques, les systèmes d'accrochage produisent des portions précises à une vitesse maximale.

Le remplissage est effectué par le poussoir sous vide REX. Le produit est transporté en douceur par le convoyeur à palettes et l'air résiduel est évacué au maximum. Cela constitue la base de la qualité de vos saucisses.

AKS 65M - changement entièrement automatique de boyaux pour tous les boyaux artificiels et collagéniques

L'AKS 65M, en combinaison avec le système de suspension RHS, est parfaitement adapté pour la production entièrement automatique de saucisses. Le chargement des sticks de boyaux sur le cornet de torsion s'effectue automatiquement via le magasin de boyaux. La technologie du barillet équipé de 3 tubes de torsion garantit un changement de boyau en moins de 2 secondes.

AKS 65 - changement semi-automatique de boyau par la technique du barillet

Dans la version sans magasin à boyaux, l'alimentation en boyaux sur le tube de torsion se fait à la main.

Spécialement pour les boyaux naturels, mais aussi pour tous les boyaux artificiels et collagéniques, le boyau est enfilé manuellement sur le tube de torsion. Le changement de boyaux s'effectue simplement en actionnant une commande bimanuelle sur l'AKS 65. Ainsi, les temps de changement de boyaux les plus courts sont garantis pour une performance de production maximale grâce au barillet à triple cornets, et les temps d'arrêt minimisés.

Le système de torsionnement définit la longueur des portions

Le poussoir sous vide, fonctionnant en continu, remplit le produit dans le boyau. Le système de torsionnement par papillons rotatifs définit alors le point de torsion exact et assure, en combinaison avec le servo-entraînement REX hautement dynamique, une longueur égale et une capacité de production maximale. Il est possible de produire plus de 2500 pièces/minute pour les boyaux artificiels et collagéniques, et jusqu'à 1000 portions/minute pour les applications de boyaux naturels, capacités dépendantes toujours de la longueur et du diamètre des différentes saucisses.

Les bandes de calibrage garantissent des longueurs exactes

Les deux bandes de calibrage du système complètent le concept. Elles s'ajustent facilement aux calibres en tournant les deux molettes de réglage. Ainsi, une utilisation flexible pour tous les types de boyaux avec différents diamètres est toujours garantie. De plus, les temps de préparation sont réduits au minimum. Le mouvement des papillons de torsionnement et la vitesse des bandes sont réglés automatiquement par la commande sur le poussoir sous vide.

RHS 330 - facilite l'accrochage

L'AKS 85 transfère la chaîne de saucisses directement sur les crochets du RHS 330. Qu'il s'agisse de chaînes de saucisses courbes ou droites, les bandes de calibrage de l'AKS transfèrent le point de torsion exactement sur le crochet. Le nombre de pièces par "boucle" sur le crochet, ainsi que le nombre de crochets par groupe sont réglés et enregistrés dans les programmes du poussoir sous vide. Le pas étroit des crochets d'accrochage garantit un chargement maximal sur la barre de fumage et donc aussi des systèmes de fumage et de cuisson. Le RHS 330, tout comme l'AKS 65, peut être parfaitement adapté à l'opérateur grâce à l'option de rehausse du niveau de la hauteur de travail.

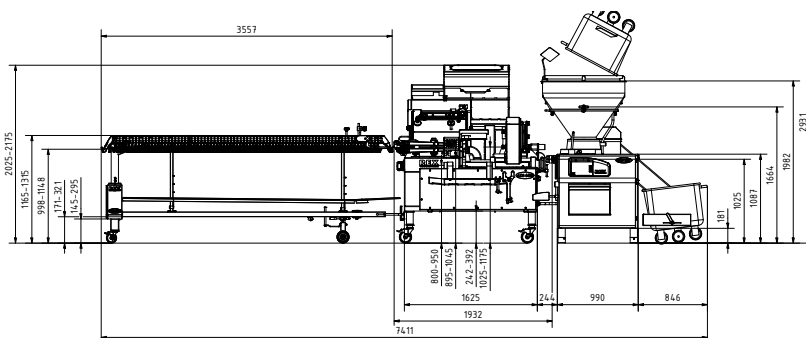
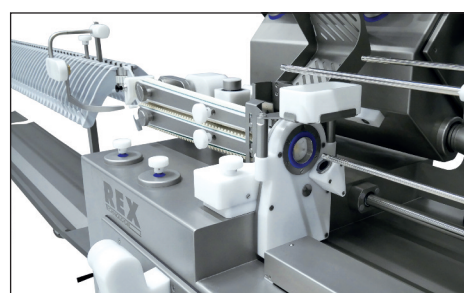
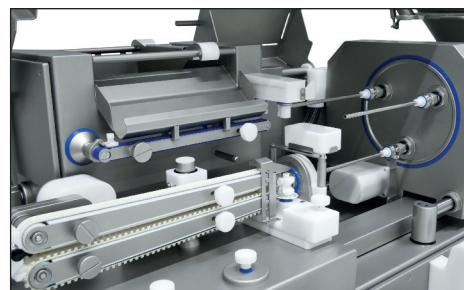

Equipements en option:

- Augmentation de la hauteur de travail pour AKS et RHS de 150 mm
- Capteur de détection de la fin de boyau
- Enfileur de boyau
- Accès en ligne à distance via Internet
- Poussoir de boyaux
- Accès à distance via LAN

Caractéristiques de la technologie REX:

- Une flexibilité maximale des produits
- Capacité de torsion maximale
- Design hygiénique REX
- Utilisation très simple
- Temps de préparation minimal
- Faibles coûts de maintenance



REX Technologie GmbH & Co. KG • Irlachstrasse 31 • A-5303 Thalgau
Phone +43(0)6235 - 6116 - 0 • Fax +43(0)6235 - 6529
E-Mail: sales@rex-technologie.com • www.rex-technologie.com

REX
TECHNOLOGIE