

Misch-Automatenwolf MAW G160

Technische Daten

Typenbezeichnung	414
Elektrische Daten	
Betriebsspannung (Standard)	400 V / 50 Hz
Nenn-Anschlussleistung	36 kW
Nennstrom	72 A
vorgeschriebene kundenseitig notwendige Vorsicherung ¹⁾	80 A gL/gG
Kabelquerschnitt ²⁾ bei Kabellänge bis 10 m	min. 4 x 25 mm ²
freie Länge des Anschlusskabels ³⁾	4 m
Motor-Nennleistungen	
Fleischschneckenantrieb	17,5/30 kW
Zubringer- und Mischwellenantrieb	4,7/5,9 kW
Drehzahlen	
Fleischschnecke	180/360 min ⁻¹
Zubringerschnecke	10/20 min ⁻¹
Mischwelle	5/10 min ⁻¹
Verarbeitungsleistung Wolfen	bis 134 kg/min
Trichterinhalt	530 l
Mischkapazität	350 kg
Wasserdruck am Spülanschluss	max. 1 bar
Schalldruckpegel Leerlauf	ca. 71 dB _A
Gewicht ohne Verarbeitungsgut ⁵⁾	
ohne Beschickung	2200 kg
Mastbeschickung	350 kg

Verarbeitung von Gefrierfleisch

Fleischtemperatur ^{*)}	min. -5°C
kleinste Lochscheibenbohrung	5 mm

*) Gefrierfleisch in faustgroße Stücke vorzerkleinert

Misch-Automatenwolf MAW G160

Abmessungen mit Mastbeschickung, Anfahrrichtung A II

alle Maßangaben in mm

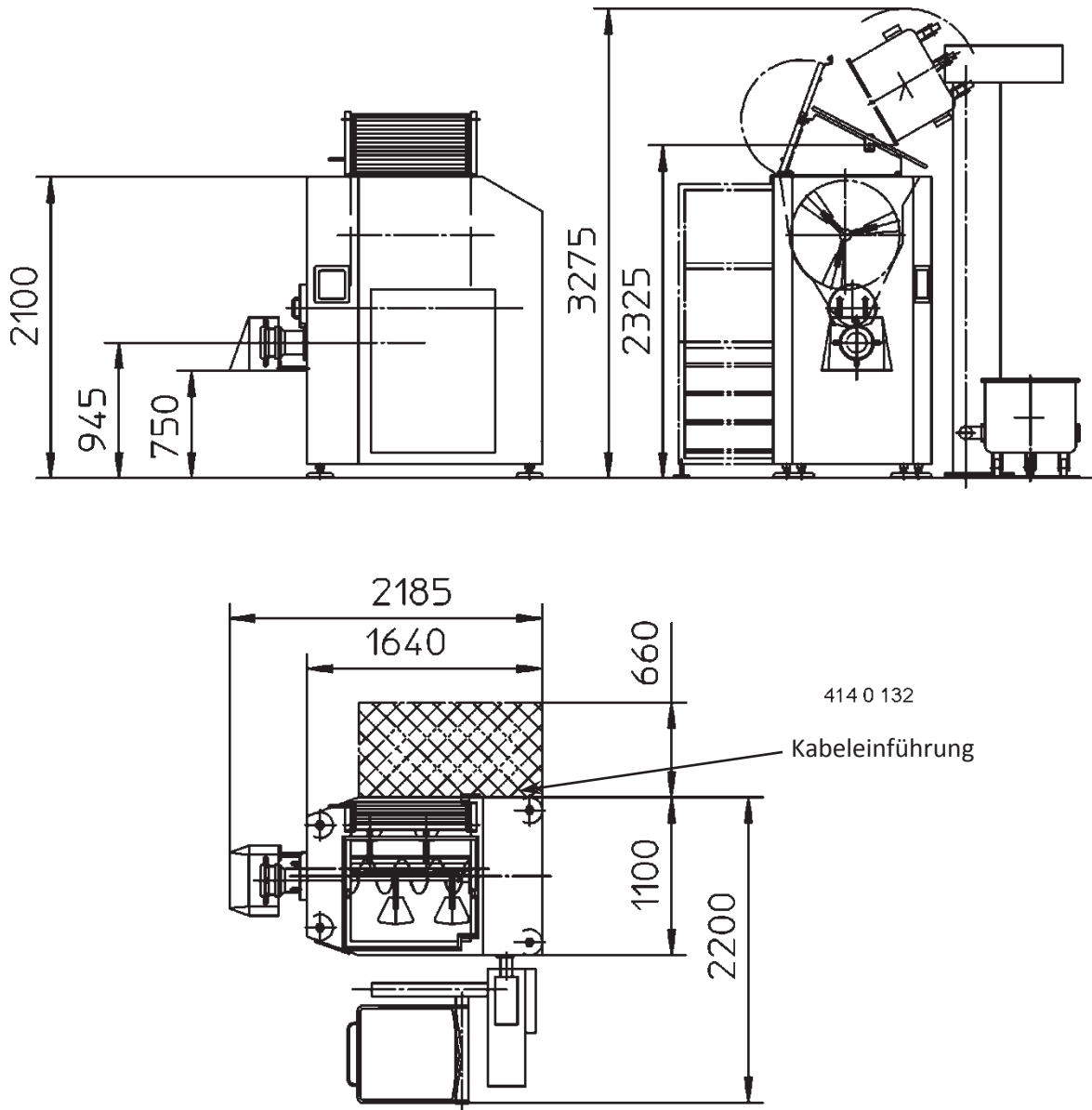

Misch-Automatenwolf MAW G160

Abmessungen mit Mastbeschickung, Anfahrrichtung B II

alle Maßangaben in mm

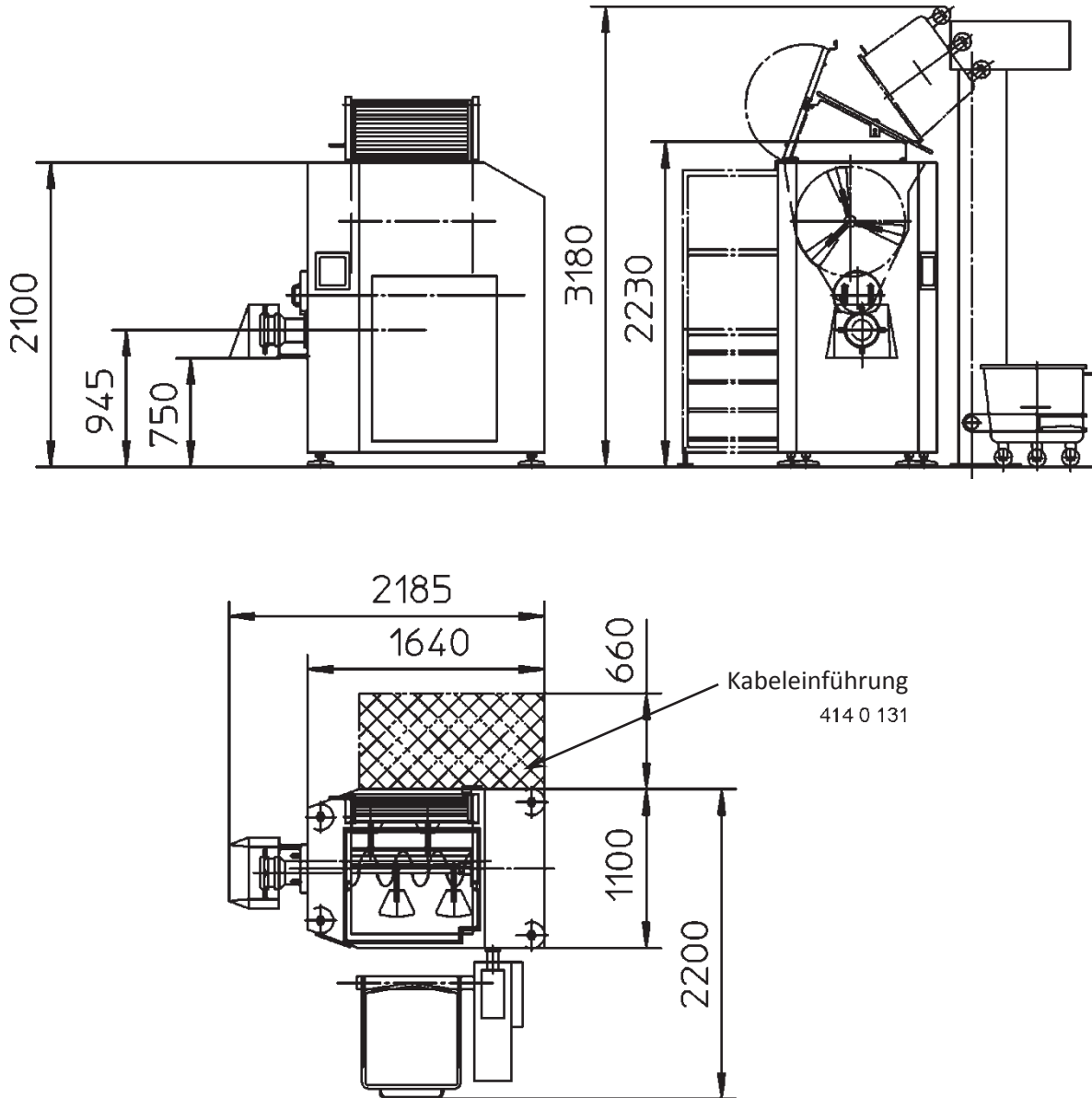

Misch-Automatenwolf MAW G160

Abmessungen mit Begasungseinrichtung, Mastbeschickung A II

alle Maßangaben in mm

